

TECHNICKÝ LIST VÝROBKU LITHOPLAST SANA

SCHÉMA

LITHOPLAST SANA 15/0,8

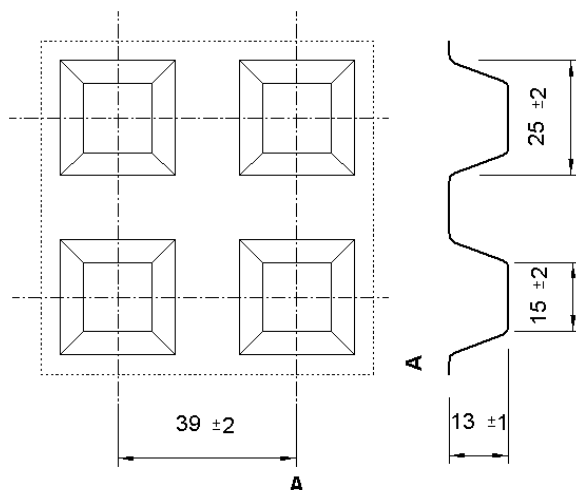

TABULKA ROZMĚRŮ

LITHOPLAST SANA

Označení		15/0,8
Objemová hmotnost	kg/m ³	950
Šířka	mm	1400
Tloušťka výchozí folie	mm	0,8
Délka	bm	20
Výška desky	mm	13
Objem vzduchu v kopulkách	l/m ²	3,5
Objem vzduchu mezery	l/m ²	9,5
Pevnost v tlaku	N/mm ²	0,33
Balení	m ² /roli	28
Balení	ks	
Plošná hmotnost	kg/m ²	0,76
Hmotnost balení	kg	21,28



3001 a 3015

LITHOPLAST, s.r.o. IČO 63496305

06

1020 - CPD - 060024753

EN 13967
LITHOPLAST SANA

Ventilační a drenážní fólie, typ V

Reakce na oheň	ČSN EN 13501	F
Odolnost proti statickému zatížení	ČSN EN 12730	20 kg
Odolnost proti nárazu	ČSN EN 12691	Ø10 mm
Přímost	ČSN EN 1848	vyhovuje

Rozměry výrobku	provozní předpisy	
Objemová hmotnost		950 kg/m ³ ± 50 kg/m ³
Tloušťka výchozí folie		0,8 mm ± 10%
Šířka		1400 mm ± 2 %
Délka		20 bm ± 0,5 m
Polotovar		1,44 x 103,5 m
Polotovar tahové vlastnosti	ČSN EN 12311-2	metoda A (tl. 1 mm) tělísko dle ISO 1798
Pevnost v tahu v podélném směru		700 N/50mm 19 N/mm ²
Pevnost v tahu v příčném směru		700 N/50mm 19 N/mm ²
Tažnost v podélném směru		230 %
Tažnost v příčném směru		230 %
Pevnost v tlaku	ČSN EN ISO 604	0,33 N/mm ²